

C/N: YS2R6X40005564681

車両外観図及び寸法

(6X4、後軸リーフサス車、650馬力)

スカニア 6x4トラクタ 外観四面図

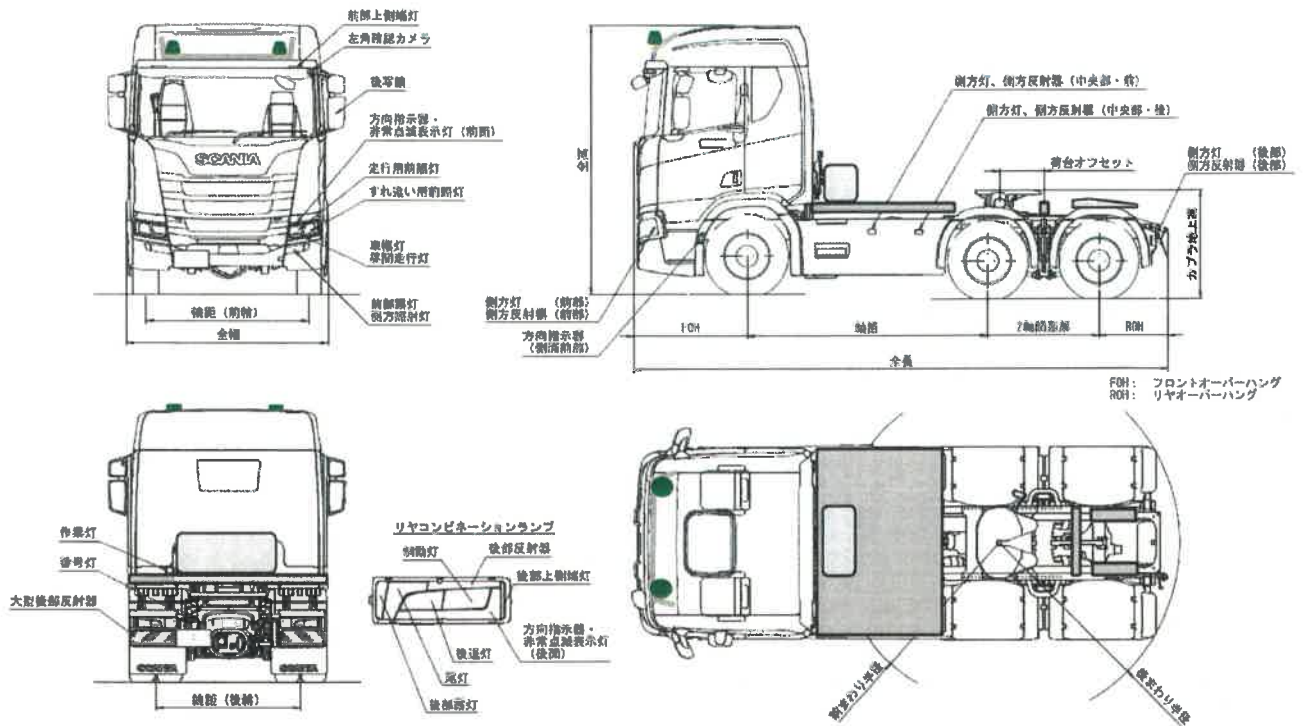

1. 全長	6960 mm
2. 全幅	2490 mm
3. 全高	3650 mm
4. 後部車幅	2490 mm
5. 前廻り半径	1740 mm
6. 後廻り半径	1930 mm
7. 前軸輪距	2065 mm
8. 後前軸輪距	1830 mm
9. 後後軸輪距	1830 mm
10. カブラ地上高	1445 mm

11. フレーム地上高	976 mm
12. 荷台オフセット	225 mm
13. 軸距	4595 mm
14. 軸距(前軸～後前軸)	3150 mm
15. 軸距(後前軸～後後軸)	1445 mm
16. フロントオーバーハング	1450 mm
17. リアオーバーハング	915 mm
18. 連結装置までの距離	5095 mm
19. 複輪の各中心間の距離	350 mm

20. 後前軸中心から後2軸間荷重合成中心までの距離 720 mm